

REAL STEEL

СТОЛЫ ПАЯЛЬЩИКА

Паспорт и инструкция по эксплуатации



1. НАЗНАЧЕНИЕ

1.1 Столы паяльщика (далее по тексту – Стол или Изделие) предназначены для проведения паяльных и электромонтажных работ, а также хранения и удобного расположения на рабочем месте инструментов, приборов и другой оснастки, необходимых для работы на участках и в цехах заводов и промышленных предприятий.

1.2 Стол укомплектован столешницей из текстолита термостойкостью до 100°C. Также, в зависимости от модели, Изделие может комплектоваться защитным кожухом (кабиной), тумбами с выдвижными ящиками и/или полками, светильником, вентиляционной решеткой и сетевым фильтром.

1.3 К столу возможно подсоединение общецеховой вентиляционной системы через специальный фланец.

1.4 Изделие имеет регулируемые опоры для выравнивания относительно пола.

1.5 В связи с постоянной работой по увеличению надежности, в конструкцию могут быть внесены незначительные изменения и усовершенствования, не отраженные в данном паспорте и не влияющие на эксплуатационные характеристики изделия.

1.6 Изделие предназначено для эксплуатации при температуре окружающего воздуха от +1°C до + 40°C при влажности не более 80 %.

2. ТЕХНИЧЕСКИЕ ХАРАКТЕРИСТИКИ

2.1 Изделие должно соответствовать требованиям настоящего паспорта и технической документации.

2.2 Таблица 1. Технические характеристики столов паяльщика:

Максимальная распределенная нагрузка, кг	Значение параметра
на полку стола	30
на полку кожуха	10
на ящик инструментальной тумбы	25
на полку инструментальной тумбы	30

3. МЕРЫ БЕЗОПАСНОСТИ

3.1 Изделие должно собираться и эксплуатироваться на горизонтальной площадке. При необходимости выравнивания стола в горизонтальной плоскости ножки снабжены регулируемыми опорами. При эксплуатации запрещается отклонять стол от вертикального положения.

3.2 При эксплуатации необходимо соблюдать правила техники безопасности при работе с электрооборудованием. По окончании работы не забывать отключать все приборы, подключенные к сетевому фильтру.

3.3 При эксплуатации элементы изделия запрещается нагружать весом, превышающим значения, установленные в настоящем паспорте.

4. КОМПЛЕКТ ПОСТАВКИ, МАКСИМАЛЬНАЯ НАГРУЗКА

Таблица 2

Модель	Стол в сборе	Тумба с полкой	Тумба с ящиком и полкой	Тумба с 2-мя секциями	Выдвижной ящик	Экран с полкой	Полка в нижней части стола	Надстройка с полками	Вентиляционная решетка	Кожух	Светильник	Вытяжной зонт	Сетевой фильтр	Максимальная нагрузка, кг	Паспорт
СП-01	1	1	-	-	-	1	-	-	1	-	-	-	1	350	1
СП-02	1	-	1	-	-	-	1	1	1	-	-	1	1	350	1
СП-02-02	1	-	1	-	-	-	1	1	2	-	-	1	1	350	1
СП-02-03	1	-	1	-	-	-	1	1	1	1	-	1	1	350	1
СП-02-04	1	-	1	-	-	-	1	1	1	-	-	1	1	350	1
СП-02-05	1	-	-	1	-	-	1	1	2	-	2	-	2	550	1
СП-03	1	-	1	-	-	-	1	-	-	1	1	1	1	350	1
СП-03-02	1	-	1	-	-	-	1	-	-	1	1	1	1	350	1
СП-04	1	-	-	-	1	-	-	-	-	1	-	-	-	200	1

5. ПОДГОТОВКА К РАБОТЕ

5.1 Изделие поставляется в собранном виде.

5.2 Параметры сетевого фильтра: переменный ток напряжением 220 В и частотой 50 Гц, суммарная нагрузка на сетевой фильтр 2000 Вт.

5.3 Светильник в сборе должен обслуживать специалист, имеющий соответствующую квалификацию по электрооборудованию. При установке и подключении светильника необходимо соблюдать правила безопасности по проведению электромонтажных работ.

5.4 К изделию вентиляция подсоединяется через фланцы (см. рис.1) и закрепляется 4 болтами и гайками М6х20 (в комплект не входят).



Рис. 1 Фланец

5.5 В тумбе инструментальной дверка запирается на ключ для сохранности особо ценных приборов и инструментов.

6. ТЕХНИЧЕСКОЕ ОБСЛУЖИВАНИЕ, ТРАНСПОРТИРОВАНИЕ И ХРАНЕНИЕ

- 6.1 Стол не требует технического обслуживания в процессе эксплуатации.
- 6.2 Покрытие, нанесенное на поверхности элементов Изделия, допускает проведение влажной уборки. Не допускается применение для уборки органических растворителей и моющих средств, содержащих абразивы.
- 6.3 В процессе эксплуатации стола не допускается изменение конструкции, влияющее на его защитные и эксплуатационные характеристики.
- 6.4 Изделие разрешается транспортировать в упакованном виде всеми видами транспорта в крытых транспортных средствах, а также в контейнерах, в соответствии с правилами перевозок грузов, действующими на каждом виде транспорта. Размещение и крепление изделий при перевозке в транспортных средствах должны обеспечивать их устойчивое положение, исключая возможность смещения и ударов друг о друга и о стенки транспортного средства.
- 6.5 Изделие хранить в упакованном виде при температуре воздуха от -40°C до $+40^{\circ}\text{C}$ и относительной влажности не более 80 %.
- 6.6 Направляющие на выдвижных ящиках с периодичностью 1 раз в год смазывать смазкой «Литол – 24», либо другой аналогичной смазкой.

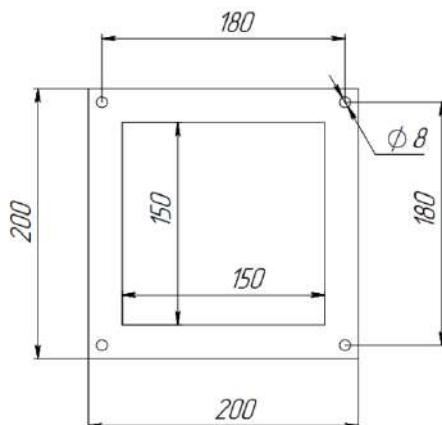
7. СВИДЕТЕЛЬСТВО О ПРИЕМКЕ

Стол паяльщика с артикулом _____ признан годным для эксплуатации.

Дата выпуска _____
число, месяц, год

№ партии _____ Кол-во: _____ шт.

М.П. _____
подпись лица, ответственного за приемку

8. ГАРАНТИИ ИЗГОТОВИТЕЛЯ

- 8.1 Изготовитель гарантирует соответствие стола требованиям технических условий при соблюдении условий его транспортирования, хранения, сборки и эксплуатации.
- 8.2 Гарантийный срок эксплуатации – 12 месяцев со дня продажи.
- 8.3 Срок службы изделия – 7 лет.
- 8.4 Изготовитель не несет ответственности и не возмещает ущерба за дефекты, возникшие по вине потребителя или торгующей организации, при нарушении правил транспортирования и хранения, некомплектности изделия и несоблюдения требований настоящего паспорта.

8.5 Гарантийные обязательства распространяются на изделия, приобретенные у предприятия-изготовителя или его официальных представителей.